

6.3 (✓)

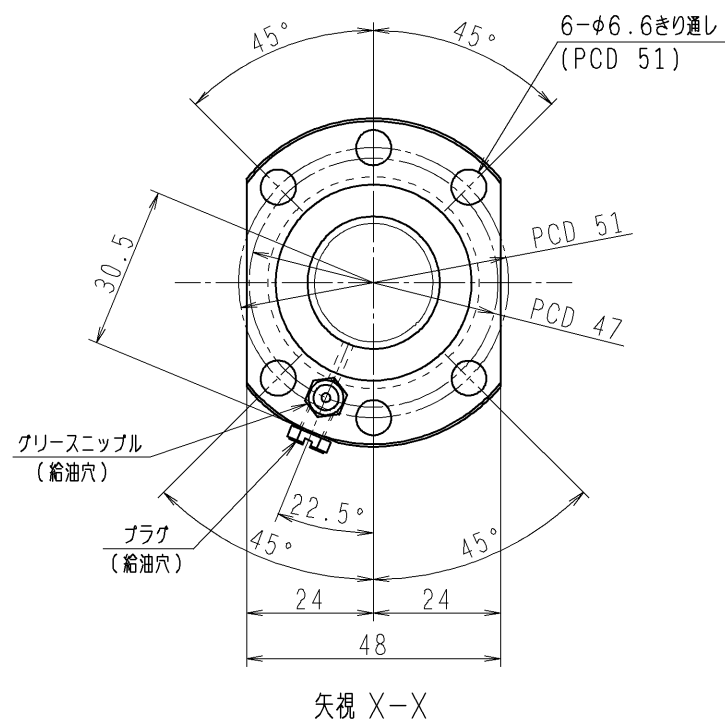
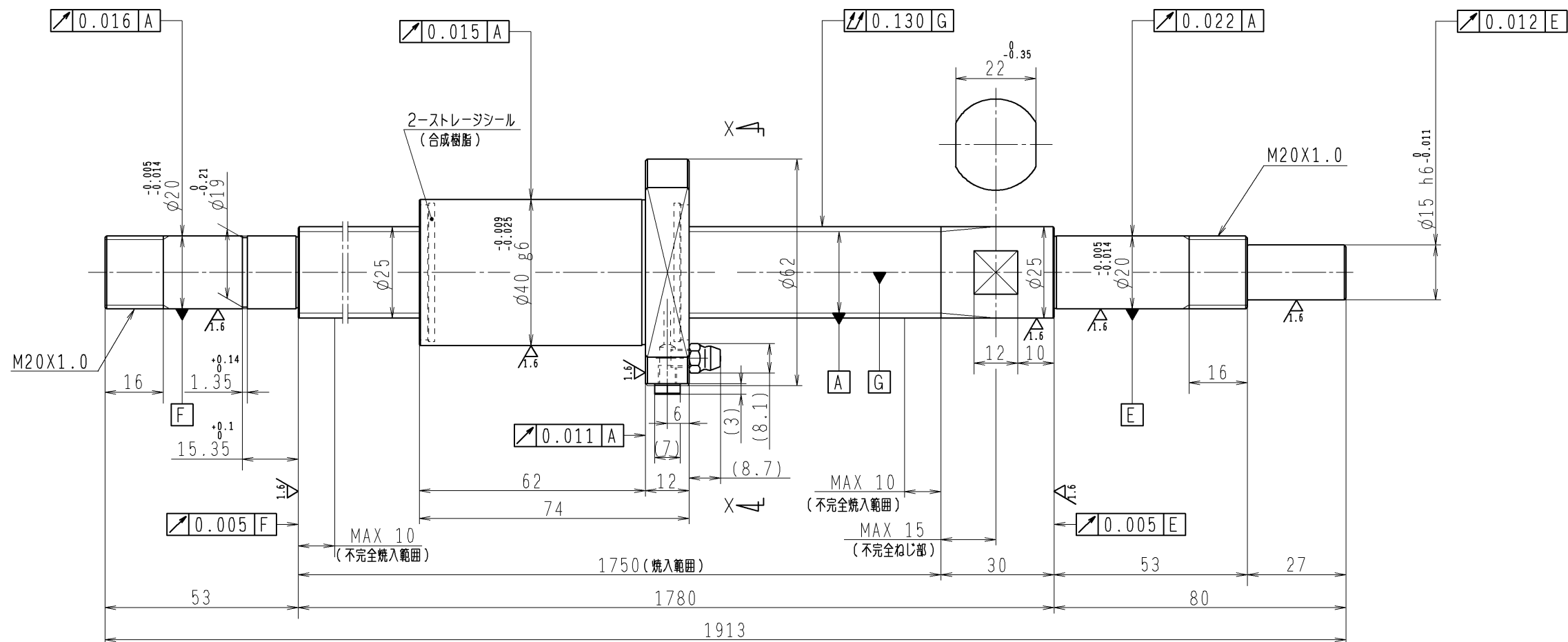

1. ストレージシールの磨動トルクは3.0N・cm以下です
2. グリスニップルとプラグは入れ替え可能です。タップ穴サイズはM5X0.8となります
3. 記載なき寸法形状は予告無く変更する場合があります

予圧トルク仕様				ボールねじ仕様 JIS B 1192-5			
予圧荷重 (基準値)	200 N	許容範囲	1.8 ~ 14.8 N-cm	ナット形式	BSS2530-2E	リード	30
回転速度	100 min ⁻¹	潤滑剤	油: 粘度 ISO VG68	基本動定格荷重 Ca	7490 N	B C D	25.5
普通公差	公差指示のない寸法は、JIS B 0405-mによる			基本静定格荷重 Coa	14600 N	BCDのリード角	20°32'
使用条件	最大軸方向荷重	N	リード	精度	ボール溝部と焼入指定部の表面かたさ	ねじれ方向	右
最高回転速度	min ⁻¹	移動量誤差	ねじ部有効長さ	精度	軸 HRC58~62	鋼球径	3.175
潤滑剤	グリス	移動量誤差	ねじ部有効長さ	精度	ナット HRC58~62	スパーボール比	1/8
				許容回転数	min ⁻¹ (dn=)	軸方向すきま	0
				封入潤滑剤	NSKグリス LR3	精度等級すきま記号	C5Z
承認				検査		貴社図番	
設計				製図		コンパクトFAシリーズ BSS2530-2E	尺度 1:1
符号	日付	切替番号	記事	承認者	変更者	名番	図番
						PSS2530N1D1913	日付