

6.3 (✓)

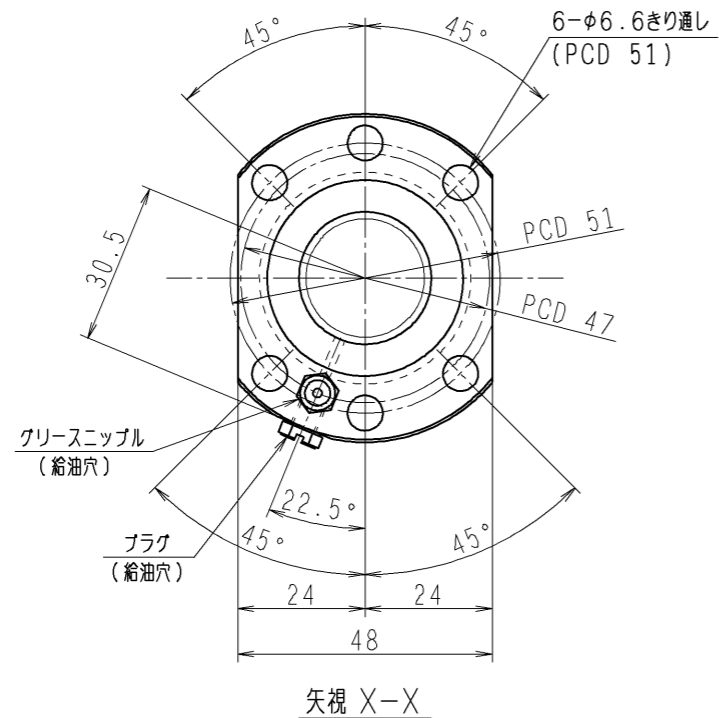
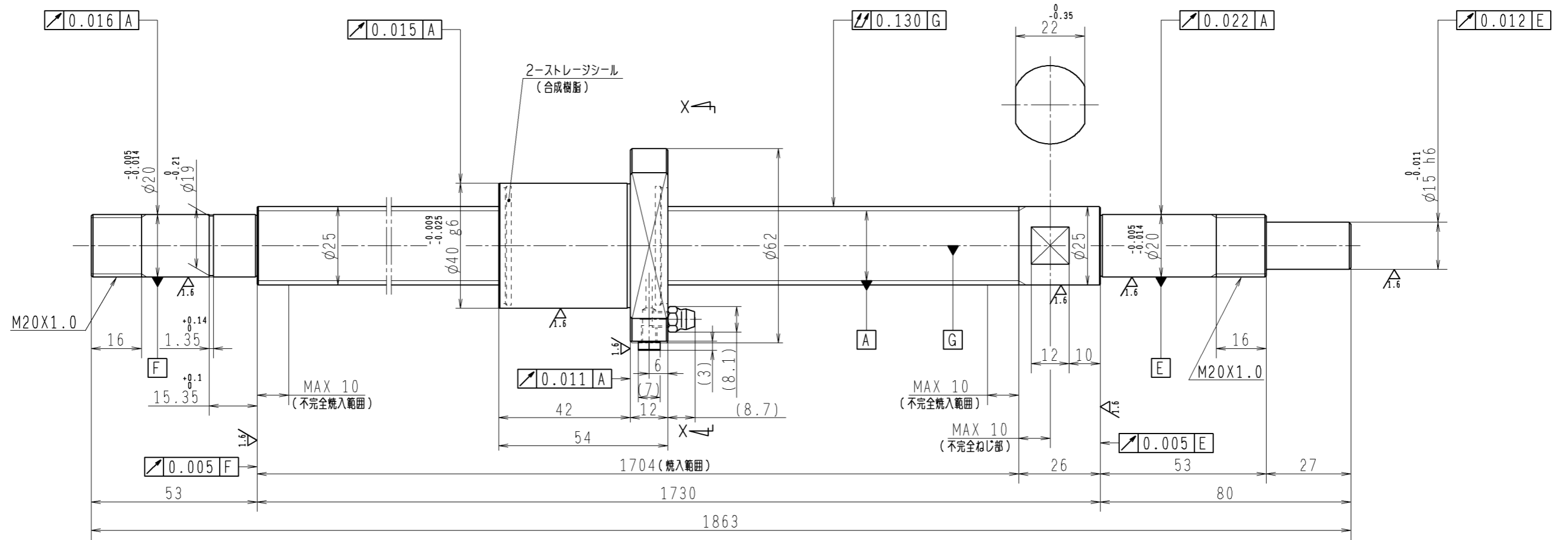

1. ストレージシールの磨動トルクは3.0N・cm以下です
2. グリスニップルとプラグは入れ替え可能です。タップ穴サイズはM5X0.8となります
3. 記載なき寸法形状は予告無く変更する場合があります

予圧トルク仕様				ボールねじ仕様 JIS B 1192-5			
予圧荷重 (基準値)	200 N	許容範囲	1.8 ~ 14.8 N-cm	ナット形式	BSS2520-2E	リード	20
回転速度	100 min <sup>-1</sup>	潤滑剤	油: 粘度 ISO VG68	基本動定格荷重 Ca	7650 N	B C D	25.5
基本動定格荷重 Ca	7650 N	基本静定格荷重 Coa	14800 N	ねじれ方向	右	鋼球径	3.175
BCDのリード角	14°01'	ねじれ方向	右	軸	HRC58~62	銅球径	1/8
ねじれ方向	右	軸	HRC58~62	ナット	HRC58~62	スベーパーボール比	0
軸	HRC58~62	ナット	HRC58~62	軸方向すきま	0	精度等級すきま記号	C5Z
軸方向すきま	0	精度等級すきま記号	C5Z	許容回転数	min <sup>-1</sup> (dn=)	封入潤滑剤	NSKグリース LR3
許容回転数	min <sup>-1</sup> (dn=)	封入潤滑剤	NSKグリース LR3	承認		貴社 図番	
承認		検図		設計		名 番	PSS2520N1D1863
検図		設計		製図		尺 度	1:1
設計		製図		符 号	日 付	切 替 番 号	
製図		符 号	日 付	切 替 番 号	記 事	承 認 者	変 更 者