

6.3/ (✓)

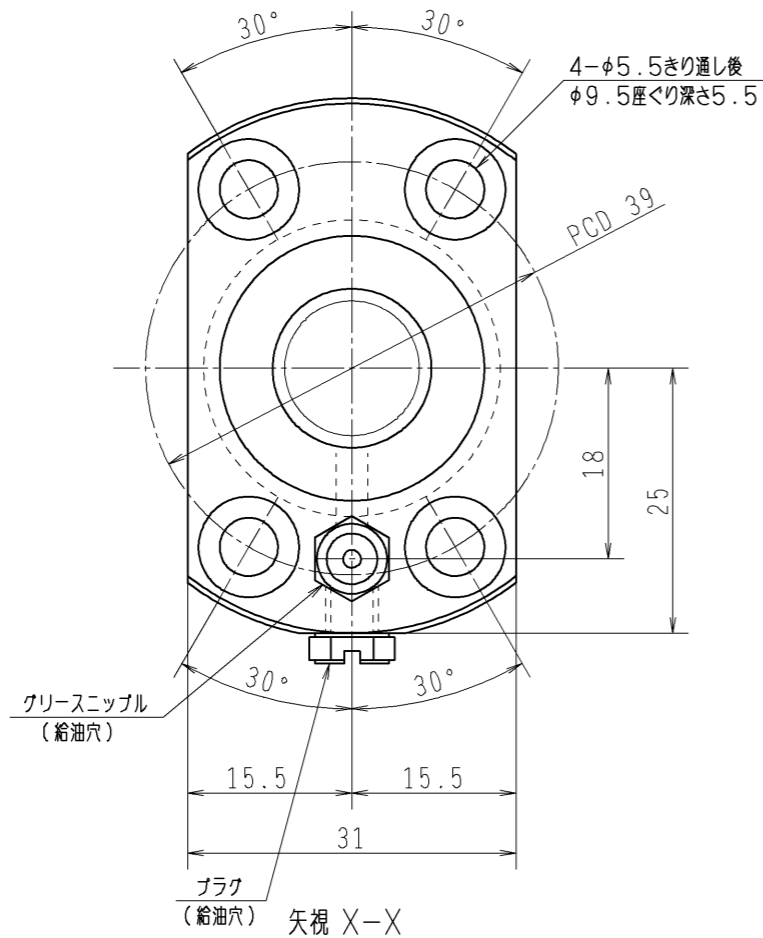
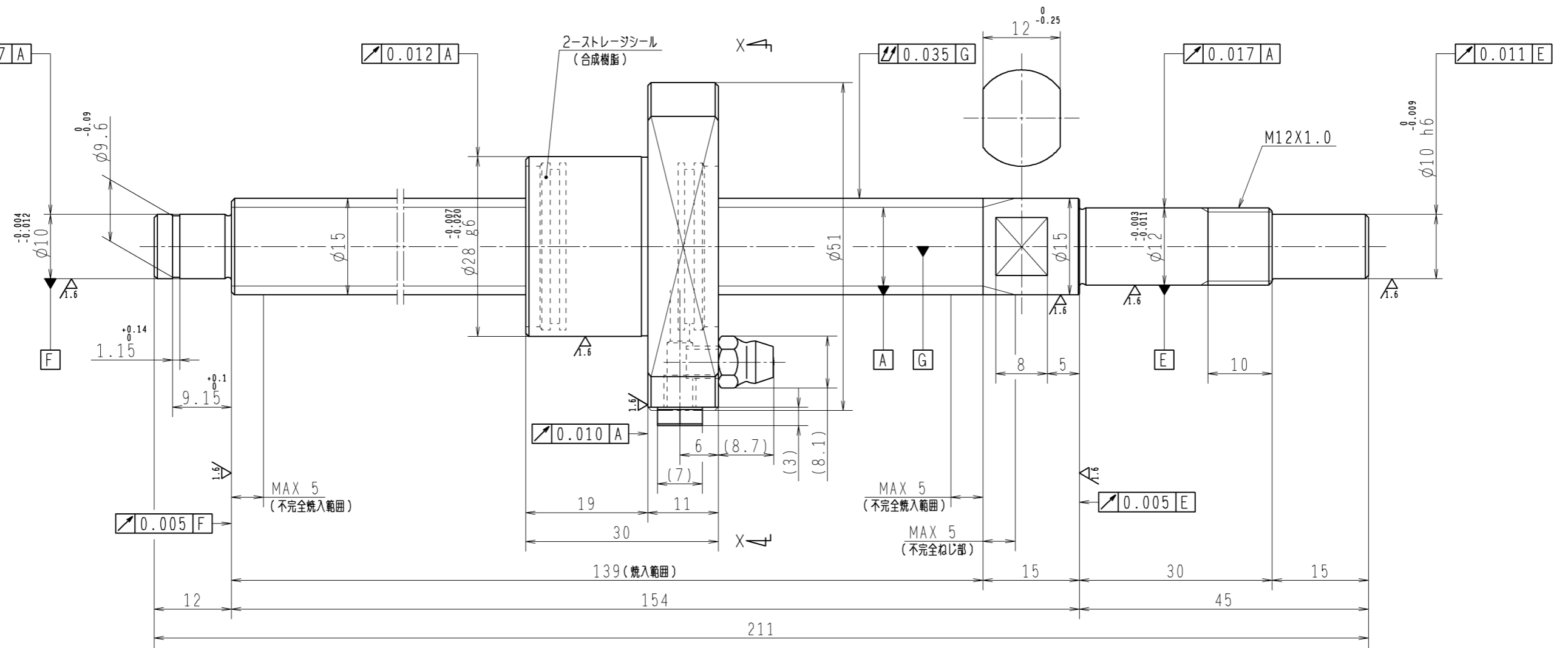

1. ストレージシールの磨動トルクは2.0N・cm以下です
2. グリスニップルとプラグは入れ替え可能です。タップ穴サイズはM5X0.8となります
3. 記載なき寸法形状は予告無く変更する場合があります

予圧トルク仕様				ボールねじ仕様				JIS B 1192-5	
予圧荷重 (基準値)	150	N	許容範囲	0.2 ~ 6.9	N-cm	ナット形式	BSS1505-3E	リ - ド	5
回転速度	100	min ⁻¹	潤滑剤	油: 粘度 ISO VG68		基本動定格荷重 Ca	6410	N	
普通公差	公差指示のない寸法は、JIS B 0405-mによる				基本静定格荷重 Coa	10100	N	B C D	15.5
使用条件	リ - ド 精度				ボール溝部と焼入指定部の表面かたさ	軸	HRC58~62	ねじれ方向	右
最大軸方向荷重	N		最高回転速度	min ⁻¹	移動量誤差	ナット	HRC58~62	鋼球径	2.7781
軸取付方法			潤滑剤	グリース	ねじ部有効長さ			スパーサーボール比	7/64
								軸方向すきま	0
								精度等級すきま記号	C5Z
						許容回転数	min ⁻¹ (dn=)		
						封入潤滑剤	NSKグリース LR3		
						承認		貴社図番	
						検図		コンパクトFAシリーズ	
						設計		BSS1505-3E	
						製図		名	
符号	日付	切替番号	記事	承認者	変更者	製図		図番	日付
								PSS1505N1D0211	